

heimatec

Mazak SQT 15 M / MS
SQT 18 M / MS

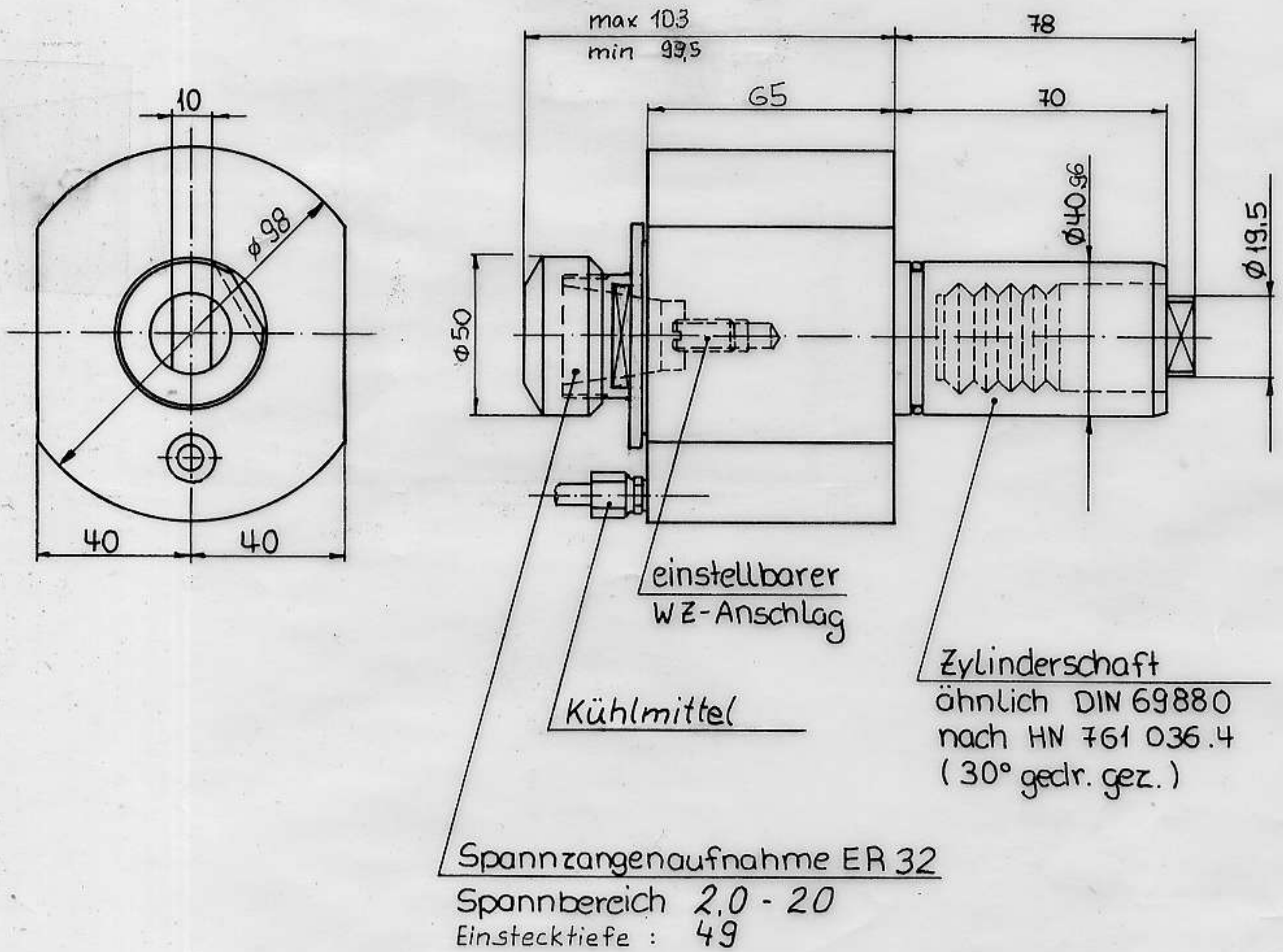

PCM

Tooling (UK) Limited

825 The Ridge
St Leonards-on-sea
East Sussex
TN37 7PX

Tel: 01424 753174
Fax: 01424 753089
email: ukpcmtlg@aol.com
www.pcmtooling.co.uk

Drehmoment max.(Nm) = 50
Übersetzung i = 1:1
Drehzahl max.(U/min) = 3000
Drehrichtung Antr. = Drehrichtung Abtr.

Axial - Bohr - u. Fräskopf
ER32

Bestell-Nr. 8 010 46 031

Zeichn.-Nr. 3 010 4 068.4

11.12.96
Status

18.12.01